

# Lista sa podacima o proizvodima

Specifikacije



## Priključnica 1xRJ12 1M

NU349144

### Osnovne informacije

Grupa proizvoda	New Unica
Tip proizvoda ili komponente	Telefonska utičnica
Prezentacija uređaja	Mehanizam
nijansa boje	Bež Bež (RAL 1013)
Tip telefonske utičnice	RJ12 (6 kontakti) - kategorija 3 pri 16 Mbit/s

### Dopunske informacije

Broj utičnica	1
Broj modula	1 modul
Povezivanje - priključci	Vijčani priključci upredene parice
Montaža uređaja	Ugradno
Način fiksiranja	Utično
Materijal	ASA + PC: mehanizam poklopca ABS (akrilonitril butadien-stiren) GF10 FR: mehanizam poklopca
Dubina	23 mm
Širina	22,5 mm
Visina	45 mm
Dubina za ugradnju	12 mm
masa proizvoda	0,014 kg
Temperatura okoline za rad uređaja	-5...45 °C
Temperatura okoline za skladištenje	-5...45 °C
Otpornost na hemijske supstance	Otporan na alkohol (70%) Otporan na alkohol (96%) Otporan na A-mlečnu kiselinu Otporan na razblaženi kvarterni amonijum Otporan na razblaženo izbeljivač Otporan na razblažen amonijak Otporan na vodu sa sapunom Otporan na čistač kristala Otporan na vodonik peroksid 10 zapremina Otporan na heksan

### Okruženje

Ip stepen zaštite	UKCA sertifikacija
Ik stepen zaštite	IK01

Sve cene koje su navedene u ovom cenovniku su informativne i neobavezujuće, bez PDV-a, isključivo u odnosu na ovlašćene distributere kompanije Schneider Electric. Svi prikazi, opisi i tehničke specifikacije i podaci u ovom cenovniku su podložni promenama od strane kompanije Schneider Electric bez prethodne najave.

---

<b>Karakteristike životne sredine</b>	Alkohol Izbeljivač Benzin Ulje Tečnost za čišćenje prozora UV otpornost Tečni sapun Aceton
---------------------------------------	---

## Pakovanje

---

<b>Unit Type of Package 1</b>	PCE
<b>Number of Units in Package 1</b>	1
<b>Package 1 Height</b>	2,000 cm
<b>Package 1 Width</b>	3,500 cm
<b>Package 1 Length</b>	4,500 cm
<b>Package 1 Weight</b>	17,000 g
<b>Unit Type of Package 2</b>	BB1
<b>Number of Units in Package 2</b>	10
<b>Package 2 Height</b>	5,500 cm
<b>Package 2 Width</b>	14,000 cm
<b>Package 2 Length</b>	26,000 cm
<b>Package 2 Weight</b>	237,000 g
<b>Unit Type of Package 3</b>	S01
<b>Number of Units in Package 3</b>	20
<b>Package 3 Height</b>	15,000 cm
<b>Package 3 Width</b>	15,000 cm
<b>Package 3 Length</b>	40,000 cm
<b>Package 3 Weight</b>	611,000 g

## Ugovorna garancija

---

<b>Garancija (u mesecima)</b>	18
-------------------------------	----

Schneider Electric namerava da postigne nulti status do 2050. godine kroz partnerstva sa lancem snabdevanja, materijale sa manjim uticajem i cirkularnost kroz našu tekuću kampanju "Use Better, Use Longer, Use Again" za produženje životnog veka proizvoda i reciklaže.

[Objašnjeni Environmental Data >](#)

[Kako procenjujemo održivost proizvoda >](#)

### Ekološki otisak

Ukupan životni vek ugljeničnog otiska	0.1 kg CO2 eq.
Ugljenični otisak faze proizvodnje [A1–A3]	0 kg CO2 eq.
Ugljenični otisak faze distribucije [A4]	0 kg CO2 eq.
Ugljenični otisak faze instalacije [A5]	0 kg CO2 eq.
Ugljenični otisak faze korišćenja [B2, B3, B4, B6]	0 kg CO2 eq.
Ugljenični otisak faze kraja životnog ciklusa [C1–C4]	0 kg CO2 eq.
Izjava o zaštiti okoliša	<a href="#">Profil ekološke prihvatljivosti proizvoda</a>

### Use Better

#### Materijali i pakovanje

Pakovanje sa recikliranim kartonom	Da
Pakovanje bez plastike	Ne
SCIP broj	89f48f58-8743-4a8c-aad2-c796c3e70cb3
Direktiva RoHS	<a href="#">Usaglašeno</a>
Uredba REACH	<a href="#">Referenca ne sadrži SVHC iznad propisanog praga</a>

### Use Longer

#### Produženje trajanja veka

Popravka	Ne
----------	----

### Use Again

#### Prepakovanje i prefabrikovanje

Potencijal za recikliranje, u %	41
Profil cirkularnosti	<a href="#">Informacije o kraju radnog veka</a>
Povraćaj	No
WEEE oznaka	 Ovaj proizvod je na tržištima Evropske unije neophodno odložiti u skladu sa specifičnim smernicama za prikupljanje otpada i nikako ne sme da dospe u kontejnere za otpatke.

Technical Illustration

Wiring diagram

---

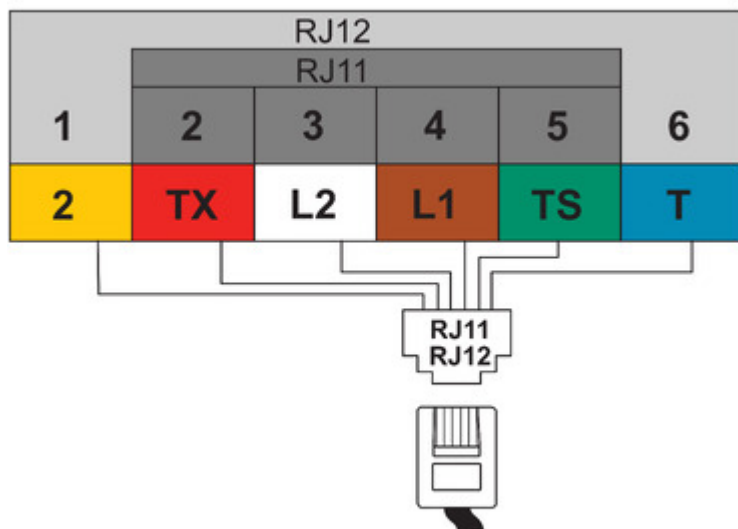

Image of product / Alternate images

Alternative

---

